

# **HONDA**

## **CORTADOR DE GRAMA HRS216K5**

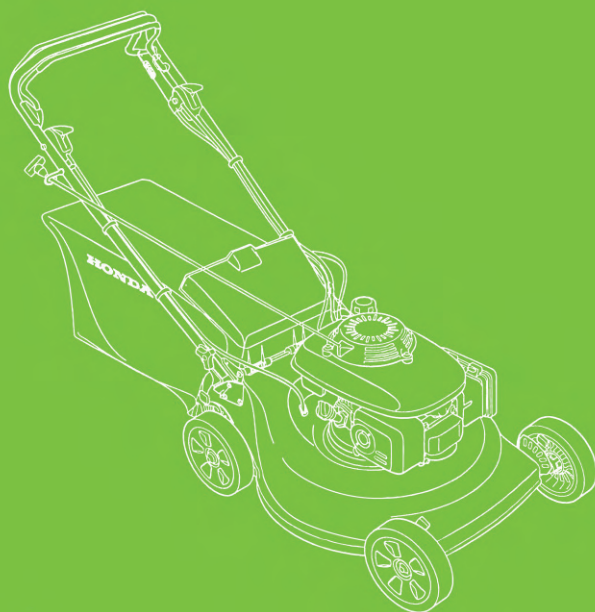

## **MANUAL DO PROPRIETÁRIO**



|                                                       |           |
|-------------------------------------------------------|-----------|
| <b>ÍNDICE .....</b>                                   | <b>1</b>  |
| <b>BEM-VINDO .....</b>                                | <b>4</b>  |
| <b>PARA SUA SEGURANÇA .....</b>                       | <b>5</b>  |
| Instruções de Segurança .....                         | 5         |
| Mensagem Importante aos Pais .....                    | 5         |
| Localização das Etiquetas de Segurança .....          | 6         |
| <b>PEÇAS E CONTROLES .....</b>                        | <b>7</b>  |
| <b>MONTAGEM INICIAL DO CORTADOR .....</b>             | <b>8</b>  |
| Ajuste do Guidão.....                                 | 8         |
| Adição de Óleo do Motor .....                         | 8         |
| Antes de Usar o Seu Cortador de Grama .....           | 9         |
| <b>ANTES DE CADA OPERAÇÃO .....</b>                   | <b>10</b> |
| Inspeção o Cortador.....                              | 10        |
| Inspeção a Área de Corte .....                        | 10        |
| Protetor Traseiro.....                                | 11        |
| Ajuste da Altura de Corte.....                        | 11        |
| Protetor de Descarga Lateral .....                    | 12        |
| Adição de Combustível .....                           | 12        |
| Inspeção do Nível de Óleo.....                        | 13        |
| <b>FUNCIONAMENTO.....</b>                             | <b>14</b> |
| Práticas de Corte Seguras.....                        | 14        |
| Evite a Lâmina Giratória .....                        | 14        |
| Limpe a Área de Corte .....                           | 14        |
| Mantenha os Protetores Instalados .....               | 14        |
| Reabasteça com Cuidado .....                          | 15        |
| Use Roupas de Proteção.....                           | 15        |
| Desligue o Motor Se Não Estiver Cortando a Grama..... | 15        |
| Evite Superfícies Inclinadas.....                     | 15        |
| Evite Obstáculos.....                                 | 15        |
| Operação dos Controles .....                          | 16        |
| Alavanca de Controle da Lâmina.....                   | 16        |
| Partida do Motor.....                                 | 16        |
| Desligamento do Motor .....                           | 16        |

---

|                                                |           |
|------------------------------------------------|-----------|
| <b>MANUTENÇÃO DO CORTADOR</b> .....            | <b>17</b> |
| Segurança Durante a Manutenção .....           | 17        |
| Precauções de Segurança .....                  | 17        |
| Tabela de Manutenção .....                     | 18        |
| Inspeção da Lâmina.....                        | 19        |
| Inspeção do Parafuso de Fixação da Lâmina..... | 20        |
| Substituição das Lâminas .....                 | 20        |
| Troca de Óleo.....                             | 21        |
| Óleo de Motor Recomendado.....                 | 21        |
| Filtro de Ar.....                              | 22        |
| Vela de Ignição.....                           | 23        |
| Detentor de Fagulha (peça opcional).....       | 24        |
| Inspeção do Controle da Lâmina .....           | 24        |
| <b>TRANSPORTE</b> .....                        | <b>25</b> |
| <b>ARMAZENAMENTO</b> .....                     | <b>26</b> |
| Combustível .....                              | 26        |
| Limpeza.....                                   | 26        |
| Base do Cortador .....                         | 26        |
| Motor.....                                     | 26        |
| Secagem.....                                   | 26        |
| Óleo.....                                      | 27        |
| Local de Armazenamento .....                   | 27        |
| Colocação em Uso Após o Armazenamento .....    | 27        |
| Guidão.....                                    | 28        |
| <b>DIAGNOSE DE DEFEITOS</b> .....              | <b>29</b> |
| O Motor Não Dá Partida.....                    | 29        |
| Perda de Potência .....                        | 29        |
| Vibrações .....                                | 30        |
| Problemas de Corte .....                       | 30        |
| <b>INFORMAÇÕES TÉCNICAS</b> .....              | <b>31</b> |
| Localização dos Números de Série .....         | 31        |
| Operação em Altitudes Elevadas.....            | 31        |

---

|                                                                |           |
|----------------------------------------------------------------|-----------|
| Sistema de Controle de Emissões .....                          | 32        |
| Fontes de Emissões .....                                       | 32        |
| Adulteração e Alteração .....                                  | 32        |
| Problemas que Podem Afetar as Emissões.....                    | 32        |
| Peças de Reposição .....                                       | 32        |
| Manutenção .....                                               | 33        |
| Índice de Ar.....                                              | 33        |
| <b>Especificações .....</b>                                    | <b>33</b> |
| Características do Cortador.....                               | 33        |
| Dimensões e Pesos .....                                        | 33        |
| Projeto e Desempenho do Motor.....                             | 34        |
| Manutenção .....                                               | 34        |
| <b>COMO EVITAR PROBLEMAS RELACIONADOS AO COMBUSTÍVEL .....</b> | <b>35</b> |
| <b>INFORMAÇÕES AO CLIENTE .....</b>                            | <b>36</b> |
| Peças, Acessórios e Itens de Serviço.....                      | 36        |
| Peças de Reposição .....                                       | 36        |
| Acessórios .....                                               | 36        |
| <b>CERTIFICADO DE GARANTIA .....</b>                           | <b>37</b> |
| Informações sobre o serviço de garantia .....                  | 37        |

## BEM-VINDO

---

Temos certeza de que você ficará satisfeito com a compra de um dos melhores cortadores de grama do mercado. Queremos ajudá-lo a obter os melhores resultados do seu novo cortador e a operá-lo com segurança. Este manual contém informações sobre como fazer isso. Leia-o cuidadosamente.

Quando o cortador necessitar de manutenção periódica, lembre-se de que os técnicos de serviço dos revendedores autorizados Honda são especialmente treinados na manutenção de cortadores de grama Honda e contam com o apoio das divisões de peças e serviços da Moto Honda do Brasil Ltda.

Leia as INFORMAÇÕES SOBRE O SERVIÇO DE GARANTIA [página 37](#) para compreender totalmente o que é coberto pela garantia e suas responsabilidades como proprietário.

A sua segurança e a segurança alheia são muito importantes. Fornecemos mensagens importantes de segurança neste manual e no cortador de grama.

Estas informações alertam sobre perigos potenciais que podem machucar você ou outras pessoas. Leia-as cuidadosamente.

Obviamente, não é prático nem possível adverti-lo sobre todos os riscos associados com a operação ou manutenção de um cortador de grama. Use sempre o bom senso.

### INSTRUÇÕES DE SEGURANÇA

Você encontrará informações importantes de segurança de diversas maneiras:

- Etiquetas de Segurança - no cortador.
- Instruções - como usar o cortador correta e seguramente.
- Mensagens de segurança – precedidas por um símbolo "⚠" de alerta de segurança e uma das duas palavras: CUIDADO OU ATENÇÃO

Cada mensagem apresenta informações sobre qual é o perigo, o que pode acontecer e o que você pode fazer para evitá-lo ou reduzir os ferimentos.

Essas palavras significam:

**⚠ CUIDADO** Você PODERÁ MORRER ou ser GRAVAMENTE FERIDO se não seguir as instruções.

**⚠ ATENÇÃO** Você PODERÁ se FERIR se não seguir as instruções.

- Mensagens de Prevenção de Danos - você também verá outras mensagens importantes que são precedidas pela palavra NOTA. Elas significam:

**NOTA** O motor ou outras propriedades podem ser danificados se você não seguir as instruções.

**⚠ CUIDADO**

**O escapamento do motor deste produto contém produtos químicos conhecidos por causar câncer, defeitos de nascimento ou outros danos reprodutivos.**

### MENSAGEM IMPORTANTE AOS PAIS

A segurança dos seus filhos é muito importante para a Honda. Os cortadores de grama são ferramentas, e não brinquedos. Como com qualquer equipamento, uma avaliação incorreta pode resultar em ferimentos graves. Seu filho deve ser grande o suficiente, forte o suficiente e ter a coordenação necessária para alcançar e operar corretamente os controles. Qualquer pessoa que assuma riscos desnecessários e não siga as regras não deverá operar este cortador.

## LOCALIZAÇÃO DAS ETIQUETAS DE SEGURANÇA

Estas etiquetas advertem sobre perigos potenciais que podem causar ferimentos graves. Leia-as atentamente. Se alguma etiqueta se soltar ou ficar ilegível, entre em contato com o seu revendedor autorizado para a substituição.

### **⚠ CUIDADO**

#### **EVITE FERIMENTOS GRAVES OU MORTE**

- Siga todas as instruções do Manual do Proprietário.
- Em aclives, corte transversalmente ao aclave, nunca subindo e descendo.
- Não opere o cortador próximo a outras pessoas, especialmente crianças;
- Olhe para baixo e para trás antes de um movimento de costas.
- Mantenha os equipamentos de segurança (protetores, guardas, interruptores, etc.) na devida posição e assegure-se de que estejam funcionando corretamente.

#### **OBJETOS LANÇADOS PELAS LÂMINAS PODEM CAUSAR FERIMENTOS GRAVES**

- Inspeccione o terreno e remova todos os detritos antes de cortar a grama.
- Mantenha as pessoas afastadas, especialmente crianças, durante a operação.
- Use óculos protetor.
- Não opere o cortador sem que o saco esteja acoplado ou a guarda protetora de detritos esteja instalada.

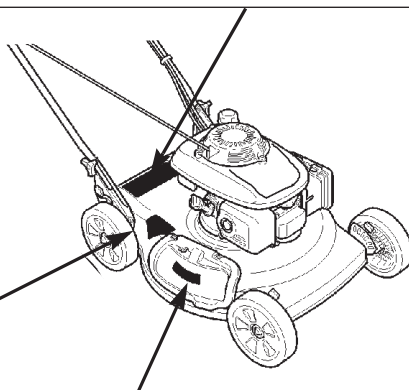

### **⚠ CUIDADO**

#### **PARA EVITAR LESÕES:**

- Não opere a menos que o recolhedor ou o protetor estejam instalados.



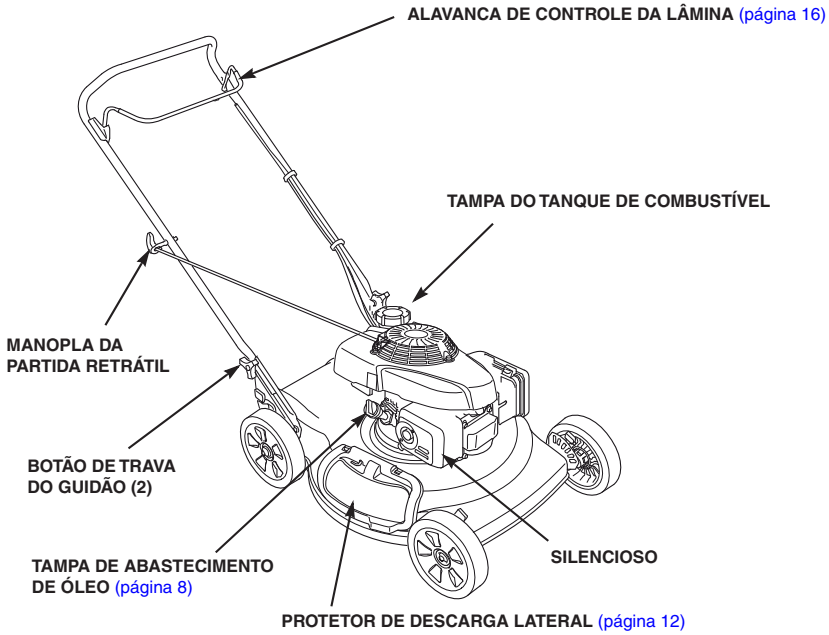

SUPRESSOR DE RUÍDO DA VELA DE IGNIÇÃO

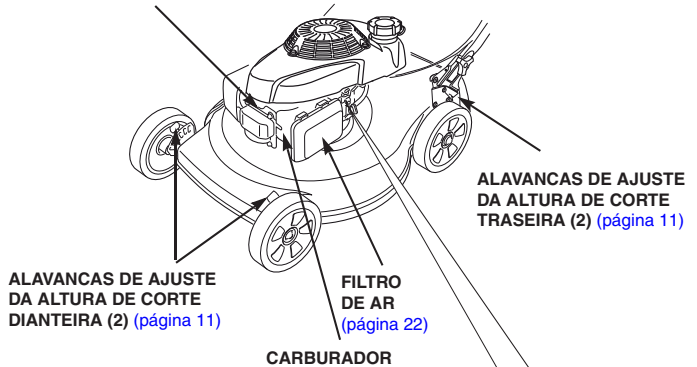

REGISTRO DE COMBUSTÍVEL ABERTO (ON)



REGISTRO DE COMBUSTÍVEL FECHADO (OFF)



# MONTAGEM INICIAL DO CORTADOR

## AJUSTE DO GUIDÃO

1. Solte os dois botões de trava no guidão inferior o suficiente para levantar o guidão para a posição de corte.

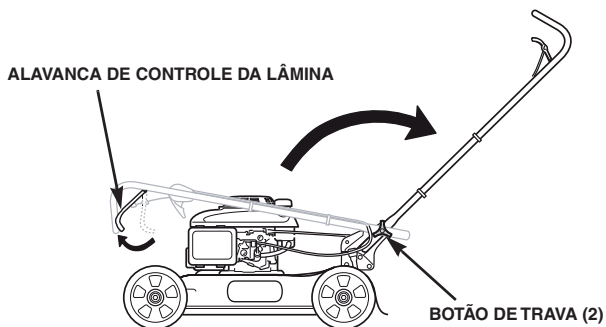

2. Pressione a alavanca de controle da lâmina enquanto levanta o guidão.
3. Aperte firmemente os botões de trava.

## ADIÇÃO DE ÓLEO DO MOTOR

O cortador de grama sai de fábrica **SEM ÓLEO** no motor. Remova a tampa do gargalo de abastecimento/ vareta medidora e adicione todo o conteúdo do recipiente de óleo que acompanha o equipamento na abertura de abastecimento.

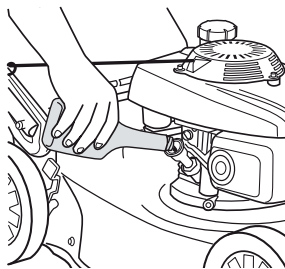

Todos os motores Honda são colocados em funcionamento na fábrica antes de serem embalados. A maior parte do óleo é removida antes do embarque, no entanto, uma pequena quantidade de óleo pode permanecer no motor. A quantidade de óleo que permanece nos motores varia.

Se não utilizar o óleo fornecido, adicione uma quantidade suficiente de óleo de motor SAE 10W-30 com classificação de serviço SL ou superior até que o nível fique entre as marcas de nível superior e inferior na vareta medidora – sem rosquear a vareta (aproximadamente de 355 – 400 ml). Consulte a [página 21](#).

**Não abasteça o motor com óleo em excesso.** Se for adicionado excessivamente, o óleo poderá ser

---

transferido para a carcaça do filtro de ar e para o filtro.

Uma indicação de abastecimento excessivo de óleo é a emissão de fumaça branca ou azul pelo silencioso com o motor em funcionamento.

Após abastecer o motor com óleo, instale a tampa do gargalo de abastecimento/vareta medidora e remova a etiqueta pendurada próxima à manopla da partida retrátil com a inscrição "Motor sem óleo".

## **ANTES DE USAR O SEU CORTADOR DE GRAMA**

Todos os operadores do cortador de grama devem ler as seções abaixo:

- PARA SUA SEGURANÇA ([página 5](#))
- ANTES DE CADA OPERAÇÃO ([página 10](#))
- FUNCIONAMENTO ([página 14](#))
- TABELA DE MANUTENÇÃO ([página 18](#))

## ANTES DE CADA OPERAÇÃO

---

Você é responsável por sua segurança. Alguns minutos de preparação reduzirão significativamente os riscos de ferimentos.

Leia e entenda este manual. Saiba o que os controles fazem e como operá-los.

Familiarize-se com o cortador e com seu funcionamento antes de começar a usá-lo. Saiba como desligar rapidamente o cortador em caso de emergência.

### INSPECIONE O CORTADOR

Para sua segurança e para maximizar a vida útil do seu equipamento, é muito importante reservar alguns momentos antes de operar o cortador para verificar o seu estado. Certifique-se de solucionar qualquer problema que encontrar ou procure seu revendedor autorizado para corrigi-lo antes de operar o cortador.

#### CUIDADO

**A manutenção inadequada deste cortador de grama pode resultar em falhas significativas. Algumas falhas podem causar ferimentos graves ou fatais. Sempre execute a inspeção antes do uso antes de cada operação e corrija todos os problemas.**

- Certifique-se de que o cortador esteja numa superfície plana.
- Olhe ao redor e embaixo do cortador para detectar sinais de vazamento de óleo ou gasolina.
- Procure por sinais de danos.
- Inspeccione cada controle quanto a funcionamento adequado.
- Inspeccione a lâmina quanto a desgaste. Substitua, se necessário ([página 19](#))
- Verifique se os parafusos da lâmina estão apertados ([página 20](#))
- Verifique se todas as porcas e parafusos estão apertados.
- Inspeccione o filtro de ar ([página 22](#)) e o nível de óleo ([página 13](#))
- Verifique o nível de combustível ([página 12](#)). Dar a partida com o tanque cheio ajudará a eliminar ou reduzir as interrupções durante o funcionamento para reabastecimento.

### INSPECIONE A ÁREA DE CORTE

Para sua segurança e para a segurança alheia, sempre inspeccione a área antes de operar o cortador.

Qualquer objeto que possa entrar em contato com a lâmina e ser arremessado é um perigo potencial para você e para outras pessoas. Procure por itens como pedras, gravetos, pregos e arames, e remova-os da área de corte.

Pessoas e animais próximos à área de corte podem estar no caminho do cortador ou em algum lugar onde possam ser atingidos pelos objetos arremessados pelo cortador. Retire da área pessoas e animais, especialmente crianças. A segurança deles é sua responsabilidade.

Verifique a condição da grama. Ajuste a velocidade de deslocamento do cortador e a faixa de corte adequadamente.

## PROTETOR TRASEIRO

O protetor traseiro está sujeito à deterioração e desgaste durante o uso normal. Inspeção o protetor traseiro quanto a trincas ou quebras. Se o protetor traseiro estiver excessivamente desgastado, substitua-o em um revendedor autorizado Honda.

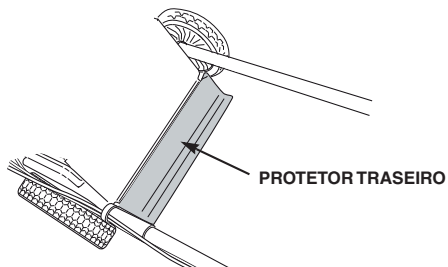

## AJUSTE DA ALTURA DE CORTE

As rodas do cortador podem ser ajustadas em seis posições diferentes. A altura real da grama cortada irá variar com as condições da grama e do solo.

Certifique-se de que o motor esteja desligado enquanto ajusta a altura de corte.

Para ajustar a altura de corte, puxe cada alavanca de ajuste na direção da roda e mova sua posição para outro entalhe.

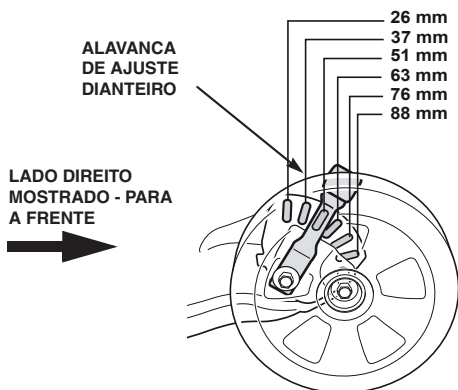

Mova todas as quatro alavancas de ajuste para a mesma posição; para a frente se a grama estiver alta; para trás se a grama estiver baixa.

Se não tiver certeza de qual altura de corte selecionar, comece com uma posição alta e verifique a aparência da grama após cortar uma pequena área. Então, reajuste a altura de corte se necessário.

## PROTECTOR DE DESCARGA LATERAL

O cortador pode ser usado para espalhar cobertura vegetal ou descarregar lateralmente as aparas de grama.

Para espalhar cobertura vegetal, certifique-se de que o defletor de descarga seja removido e que o protetor de descarga lateral na base do cortador esteja totalmente fechado.

Para descarregar as aparas lateralmente, desligue o motor, levante o protetor lateral e instale o defletor de descarga lateral, conforme mostrado.

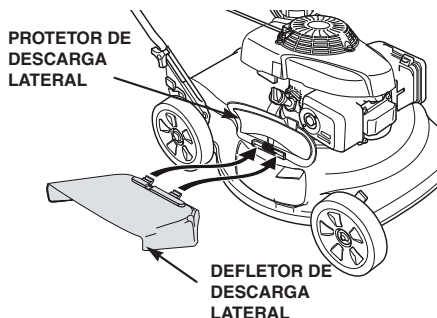

## ADIÇÃO DE COMBUSTÍVEL

Nunca use gasolina velha ou contaminada, ou mistura de óleo/gasolina. Evite a entrada de sujeira ou água no tanque de combustível.

O uso de combustíveis com teor de etanol ou metanol superior ao especificado acima pode causar problemas de partida e/ou desempenho. Isso também pode danificar as peças de metal, borracha e plástico do sistema de combustível.

Danos ou problemas de desempenho do motor resultantes do uso de combustível com porcentagens de etanol ou metanol superiores ao indicado acima não são cobertos pela garantia.

### CUIDADO

**A gasolina é altamente inflamável e explosiva, e você pode sofrer queimaduras ou ser gravemente ferido durante o reabastecimento.**

- Mantenha-a afastada de calor, faíscas e chamas.
- Desligue o motor e deixe-o esfriar antes do reabastecimento.
- Abasteça apenas ao ar livre.
- Em caso de derramamento de gasolina, limpe a área imediatamente.

Se o seu equipamento for utilizado com pouca frequência ou a intervalos regulares (mais de 3 dias antes do próximo uso), consulte "COMO EVITAR PROBLEMAS RELACIONADOS AO COMBUSTÍVEL" na [página 35](#) para informações sobre a deterioração do combustível.

1. Remova a tampa do tanque de combustível (página 7).
2. Adicione combustível até atingir a parte inferior do medidor de nível de combustível vermelho no gargalo de abastecimento do tanque. Não abasteça em excesso. Limpe todo combustível derramado antes de ligar o motor.

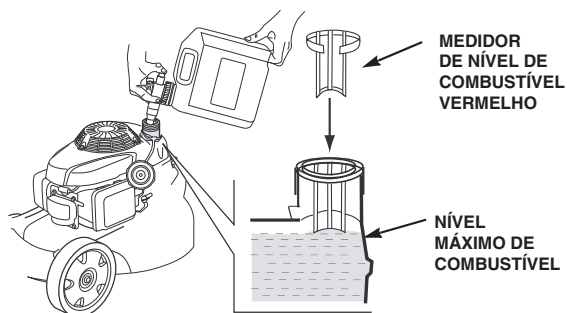

3. Aperte a tampa do tanque de combustível até ouvir um clique.

Mova o cortador a pelo menos 3 metros de distância da fonte e local de abastecimento de combustível antes de ligar o motor.

#### **▲ ATENÇÃO**

**O combustível pode danificar a pintura e o plástico. Tenha cuidado para não derramar combustível ao abastecer o tanque. Os danos causados por derramamento de combustível não são cobertos pela GARANTIA DO PRODUTO (página 37).**

## INSPEÇÃO DO NÍVEL DE ÓLEO

1. Solte e remova a tampa do gargalo de abastecimento/vareta medidora e limpe-a.
2. Insira e remova a vareta medidora sem rosqueá-la no gargalo de abastecimento. Verifique o nível de óleo na vareta medidora.
3. Se o nível estiver baixo, adicione óleo até atingir a marca de nível superior na vareta medidora.

Não abasteça em excesso. Se for adicionado excessivamente, o óleo poderá ser transferido para a carcaça do filtro de ar e para o filtro. Uma indicação de abastecimento excessivo de óleo é a emissão de fumaça branca ou azul pelo silencioso com o motor em funcionamento.

Use óleo de motor 10W-30 com classificação de serviço SL ou superior para condições normais. Para recomendações adicionais sobre o óleo, consulte a [página 21](#).

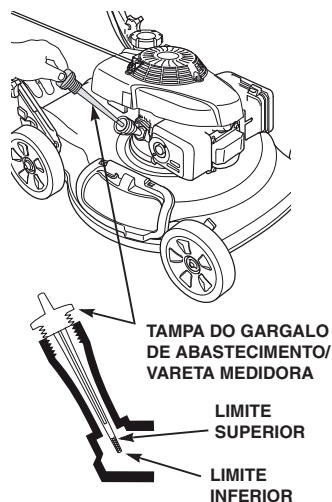

#### **▲ ATENÇÃO**

**Operar o motor com baixo nível de óleo pode causar danos.**

4. Reinstale a tampa do gargalo de abastecimento/vareta medidora firmemente.

## FUNCIONAMENTO

Para sua segurança, não opere o motor em áreas fechadas, como uma garagem. O escapamento do cortador contém gás monóxido de carbono venenoso que pode acumular-se rapidamente em áreas fechadas e causar problemas de saúde ou morte.



### CUIDADO

**O escapamento contém gás monóxido de carbono venenoso que pode acumular-se a níveis perigosos em áreas fechadas.**

**A inalação de monóxido de carbono pode causar inconsciência ou morte.**

**Nunca ligue o cortador em uma área fechada ou mesmo parcialmente fechada, onde pessoas possam estar presentes.**

## PRÁTICAS DE CORTE SEGURAS

A maior parte dos ferimentos e danos à propriedade causada por cortadores de grama pode ser evitada se você seguir todas as instruções contidas no manual e no cortador. Os perigos mais comuns são apresentados abaixo, incluindo a melhor maneira de se proteger e de proteger outras pessoas.

### Evite a Lâmina Giratória

A lâmina giratória pode causar cortes profundos e até mesmo amputar os dedos, mãos ou pés. Mantenha-se afastado da base do cortador sempre que o motor estiver ligado. Se for necessário ajustar a altura de corte ou trabalhar próximo à base por qualquer outro motivo, sempre desligue o motor.

Use luvas grossas e desconecte o supressor de ruído da vela de ignição quando for necessário limpar a base do cortador ou manusear a lâmina.



### CUIDADO

**A lâmina é afiada e gira em alta velocidade. Se você entrar em contato com a lâmina giratória, poderá sofrer cortes profundos e amputar os dedos das mãos ou pés.**

- Use sapatos de proteção.
- Mantenha suas mãos e pés afastados da base do cortador sempre que o motor estiver ligado.
- Desligue o motor antes de efetuar qualquer ajuste, inspeção ou manutenção.

### Limpe a Área de Corte

A lâmina do cortador pode arremessar pedras e outros objetos com força suficiente para causar ferimentos graves. Antes de cortar, inspecione cuidadosamente a área e remova todos os gravetos, pedras, pedaços de arame e outros objetos soltos. Nunca opere a lâmina sobre cascalho.

### ▲ ATENÇÃO

**O contato da lâmina giratória com objetos pode causar sérios danos ao motor, os quais não são cobertos pela GARANTIA DO PRODUTO (página 37).**

### Mantenha os Protetores Instalados

Os protetores são projetados para protegê-lo de objetos arremessados e das peças quentes do motor e componentes móveis.

Para sua segurança e para a segurança alheia, mantenha todos os protetores instalados durante o funcionamento do motor.



---

## Reabasteça com Cuidado

A gasolina é altamente inflamável e seu vapor pode explodir. Reabasteça somente em locais abertos e bem ventilados com o motor desligado.

Sempre guarde a gasolina em um recipiente apropriado.

## Use Roupas de Proteção

O uso de roupas de proteção reduzirá o risco de ferimentos. Calças compridas e proteção para os olhos reduzem o risco de ferimentos causados por objetos arremessados. Sapatos resistentes com solado grosso ajudam a proteger os pés e proporcionam maior tração em superfícies inclinadas ou terrenos irregulares.

## Desligue o Motor Se Não Estiver Cortando a Grama

Se for necessário deixar o cortador sozinho por qualquer motivo, mesmo que seja apenas para inspecionar o terreno, desligue o motor soltando a alavanca de controle da lâmina.

## Evite Superfícies Inclinadas

Evite inclinações superiores a 20°.

Corte a grama costeando terrenos inclinados, e não movendo o cortador para cima e para baixo. Tome cuidado ao mudar de direção. Cortar a grama em superfícies inclinadas com a grama úmida ou molhada pode fazer com que você escorregue, caia e perca o controle do cortador.

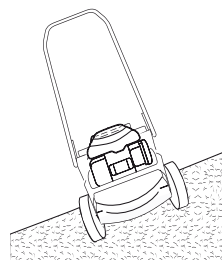

### **▲ ATENÇÃO**

**Cortar a grama em superfícies inclinadas pode consumir todo o óleo, causando danos ao motor que não são cobertos pela GARANTIA DO PRODUTO (página 37).**

Mantenha todas as quatro rodas no chão e tome cuidado para não perder o equilíbrio e controle sobre o cortador. Segure firmemente o guidão e caminhe, nunca corra, com o cortador. Tome cuidado ao cortar a grama em superfícies irregulares ou acidentadas.

Se atolar, não chute nem empurre o cortador com o pé. Use o guidão para controlar o cortador.

## Evite Obstáculos

Cascalho, pedras soltas e materiais de demolição podem ficar presos no cortador e ser arremessados com força suficiente para causar ferimentos pessoais graves e/ou danos à propriedade. A melhor maneira de evitar ferimentos potenciais causados por objetos arremessados é soltar a alavanca de controle da lâmina para parar a lâmina antes de chegar em áreas com cascalho, pedras soltas ou material de demolição.

Tome cuidado ao passar sobre obstáculos que se estendem acima da superfície do terreno, como aspersores de irrigação, calçamentos, guias, raízes de árvores expostas, etc.

Se a lâmina atingir algo ou se o cortador começar a vibrar, desligue imediatamente o motor, desconecte o supressor de ruído da vela de ignição e verifique quanto a danos (página 19). O contato com outros objetos pode danificar a lâmina, empenar a árvore de manivelas e/ou quebrar a base do cortador ou outros componentes. As vibrações normalmente indicam algum problema sério.

## CUIDADO

Uma lâmina desgastada, trincada ou danificada pode quebrar e seus pedaços podem se tornar projéteis perigosos.

Se a lâmina for arremessada do cortador, poderá ferir gravemente e até mesmo matar uma pessoa.

Inspeccione periodicamente a lâmina (consulte a página 19), e não opere o cortador se a ela estiver desgastada ou danificada.

A GARANTIA DO PRODUTO (página 37) não cobre peças danificadas por colisões e impactos acidentais.

## OPERAÇÃO DOS CONTROLES

### Alavanca de Controle da Lâmina

A alavanca de controle da lâmina deve ser puxada para trás, contra o guidão, para dar partida e operar o motor. A lâmina começa a girar quando a alavanca é puxada contra o guidão e a manopla de partida retrátil é puxada.

Mantenha a alavanca totalmente puxada contra o guidão. Isso manterá o motor e a lâmina girando suavemente e evitará o desgaste prematuro do sistema de freio do rotor do alternador.

Solte a alavanca de controle da lâmina para parar o motor e interromper o seu funcionamento sempre que for necessário sair de perto do cortador.



## PARTIDA DO MOTOR

A lâmina gira quando é dada partida no motor. Ligue o motor em uma área limpa ou que já tenha sido cortada para que a lâmina possa girar livremente.

1. Gire o registro de combustível para a posição ON (página 7).
2. Puxe a alavanca de controle da lâmina e mantenha-a contra o guidão.
3. Puxe um pouco a manopla de partida até sentir certa resistência e então puxe-a com força. Retorne a manopla de partida cuidadosamente.

Para facilitar novas partidas e assegurar o desempenho máximo do Sistema de Afogador Automático, deixe o motor ligado por pelo menos 3 minutos após dar partida com o motor frio, antes de desligá-lo. Esse tempo mínimo de funcionamento deverá ser maior se a temperatura estiver abaixo de 21 °C.

Continue a manter a alavanca de controle da lâmina pressionada contra o guidão; o motor para quando a alavanca de controle é solta.

## DESLIGAMENTO DO MOTOR

1. Solte a alavanca de controle da lâmina para desligar o motor.
2. Se o cortador não for utilizado por 3 dias recomendamos retirar o combustível do carburador. Isso pode ser feito deixando o registro de combustível fechado (OFF), ligando o motor e deixando-o funcionar até que pare. Veja "COMO EVITAR PROBLEMAS RELACIONADOS AO COMBUSTÍVEL" na página 35 se não for utilizar o cortador por 3 dias ou mais.
3. Limpe o cortador após cada uso; consulte "Limpeza" na página 26.

A manutenção adequada é essencial para uma operação segura, econômica e livre de problemas. Ela também ajuda a reduzir a poluição do ar.

### CUIDADO

**A manutenção inadequada ou falha ao corrigir um problema antes da operação pode causar falhas graves.**

**Algumas falhas podem causar ferimentos graves ou fatais.**

**Siga sempre as recomendações de inspeção e manutenção e as tabelas contidas neste manual do proprietário.**

Para ajudá-lo a cuidar adequadamente de seu cortador, as páginas seguintes incluem uma tabela de manutenção, procedimentos de inspeção de rotina e procedimentos simples de manutenção utilizando ferramentas manuais básicas. Outros serviços mais complexos ou que requerem ferramentas especiais são melhor executados por profissionais e normalmente são realizados por um técnico Honda ou outro mecânico qualificado.

A tabela de manutenção aplica-se a condições normais de funcionamento. Se o cortador for operado em condições severas, como sob carga elevada prolongada, altas temperaturas ou em condições excessivamente úmidas ou poeirentas, consulte seu revendedor autorizado Honda para recomendações aplicáveis às suas necessidades de uso individuais.

Lembre-se de que os revendedores autorizados Honda conhecem o seu cortador melhor do que ninguém e estão totalmente equipados para efetuar sua manutenção e reparo. Para garantir a qualidade e confiabilidade, utilize somente peças genuínas Honda novas ou equivalentes para os reparos e substituição.

**A manutenção, substituição e reparo dos equipamentos e sistemas de controle de emissões podem ser executados por qualquer estabelecimento ou indivíduo especializado em reparo de motores, usando somente peças originais Honda certificadas pelas normas vigentes.**

## SEGURANÇA DURANTE A MANUTENÇÃO

Algumas das medidas de segurança mais importantes são apresentadas a seguir. No entanto, não podemos adverti-lo sobre todos os possíveis perigos que podem surgir na realização da manutenção. Só você pode decidir se deve ou não executar uma determinada tarefa.

### CUIDADO

**A manutenção inadequada pode causar uma condição de insegurança.**

**Caso não siga corretamente as instruções de manutenção e precauções, você poderá ser seriamente ferido ou até mesmo morrer.**

**Siga sempre os procedimentos e precauções contidos neste manual.**

### Precauções de Segurança

- Certifique-se de que o motor esteja desligado antes de iniciar qualquer manutenção ou reparo. Isso irá eliminar vários perigos potenciais:
  - **Intoxicação por monóxido de carbono do escapamento do motor.**  
Certifique-se de que haja ventilação adequada sempre que ligar o motor.
  - **Queimaduras causadas por peças quentes.**  
Deixe o motor e o sistema de escapamento esfriarem antes de tocá-los.
  - **Ferimentos causados por peças móveis.**  
Não deixe o motor ligado a menos que seja instruído a fazê-lo.

- Leia as instruções antes de começar e certifique-se que possui as ferramentas e habilidades necessárias.
- Para reduzir a possibilidade de incêndio ou explosão, tenha cuidado ao trabalhar próximo à gasolina. Utilize apenas água morna e sabão, nunca gasolina, para limpar as peças. Mantenha cigarros, faíscas e chamas afastados de todas as peças relacionadas ao sistema de combustível.

## TABELA DE MANUTENÇÃO

| Item                                         | Ação                | Antes de cada uso                                                | 5 horas de uso ou primeiro mês | Primeiras 25 horas de uso | 50 horas de uso ou a cada 6 meses | 100 horas de uso ou a cada ano | 150 horas de uso ou a cada 2 anos | Consulte a página |
|----------------------------------------------|---------------------|------------------------------------------------------------------|--------------------------------|---------------------------|-----------------------------------|--------------------------------|-----------------------------------|-------------------|
| Protetor traseiro                            | Verificar           | ○                                                                |                                |                           |                                   |                                |                                   | 11                |
| Lâmina                                       | Verificar           | ○                                                                |                                |                           |                                   |                                |                                   | 19                |
| Parafusos de fixação das lâminas             | Verificar           | ○                                                                |                                |                           |                                   |                                |                                   | 20                |
| Óleo de motor                                | Verificar           | ○                                                                |                                |                           |                                   |                                |                                   | 13                |
|                                              | Trocar              |                                                                  | ○                              |                           | ○ <sup>(2)</sup>                  | ○                              | ○                                 | 21                |
| Filtro de ar                                 | Verificar           | ○                                                                |                                |                           |                                   |                                |                                   | 22                |
|                                              | Limpar              |                                                                  |                                | ○ <sup>(1)</sup>          | ○ <sup>(1)</sup>                  | ○ <sup>(1)</sup>               |                                   |                   |
|                                              | Substituir          |                                                                  |                                |                           |                                   |                                | ○                                 |                   |
| Funcionamento do controle da lâmina          | Verificar           | ○                                                                |                                |                           |                                   | ○                              |                                   | 24                |
| Vela de ignição                              | Verificar           |                                                                  |                                |                           |                                   | ○                              |                                   | 23                |
|                                              | Substituir          |                                                                  |                                |                           |                                   |                                | ○                                 |                   |
| Detentor de fagulha (peça opcional)          | Limpar              |                                                                  |                                |                           |                                   | ○                              |                                   | 24                |
| Revestimento de freio do rotor do alternador | Verificar           |                                                                  |                                |                           |                                   | ○ <sup>(3)</sup>               |                                   |                   |
| Tanque/filtro de combustível                 | Limpar              |                                                                  |                                |                           |                                   | ○ <sup>(3)</sup>               |                                   | —                 |
| Folga das válvulas                           | Verificar - ajustar |                                                                  |                                |                           |                                   | ○ <sup>(3)</sup>               |                                   | —                 |
| Linhas de combustível                        | Verificar           | Inspeção a cada 2 anos e substitua, se necessário <sup>(3)</sup> |                                |                           |                                   |                                |                                   | —                 |

- (1) Efetue o serviço com mais frequência sob condições de muita poeira.
- (2) Troque o óleo do motor a cada 25 horas quando utilizar o cortador sob carga elevada ou altas temperaturas.
- (3) Estes itens devem ser reparados pelo seu revendedor autorizado Honda, a menos que você possua as ferramentas adequadas e seja capacitado como mecânico. Consulte o manual de serviços Honda para os procedimentos de serviço.

O não cumprimento deste programa de manutenção pode resultar em falhas não cobertas pela garantia.

## INSPEÇÃO DA LÂMINA

1. Feche o registro de combustível (OFF) (página 7).
2. Desconecte o supressor de ruído da vela de ignição (página 23).
3. Incline o cortador para a direita de maneira que o lado da tampa do tanque de combustível fique para cima. Isso ajudará a evitar vazamento de combustível e dificuldade na partida causada por transbordamento de combustível no carburador.
4. Inspeção a lâmina quanto a danos, trincas e ferrugem ou corrosão excessivas.

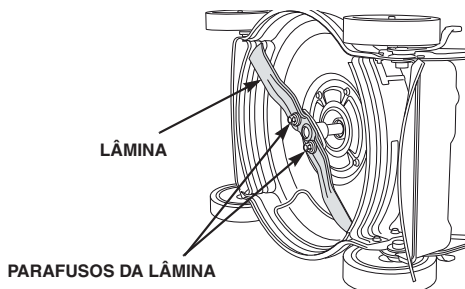

### CUIDADO

**Uma lâmina desgastada, trincada ou danificada pode quebrar e seus pedaços podem se tornar projéteis perigosos.**

**Se a lâmina for arremessada do cortador, poderá ferir gravemente e até mesmo matar uma pessoa.**

**Inspeção periodicamente a lâmina e não opere o cortador se ela estiver desgastada ou danificada.**

Uma lâmina cega pode ser afiada, mas uma lâmina excessivamente desgastada, empenada, trincada, muito enferrujada ou danificada de outra forma deve ser substituída.

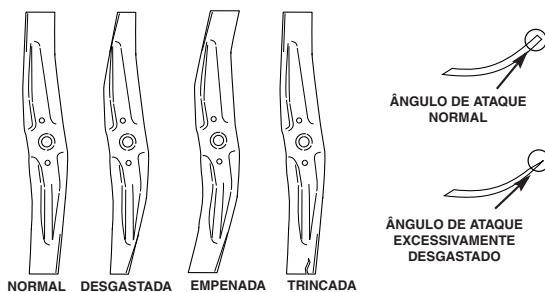

Se a lâmina estiver empenada, leve o cortador a um revendedor autorizado Honda para efetuar uma inspeção.

## INSPEÇÃO DO PARAFUSO DE FIXAÇÃO DA LÂMINA

Inspeccione os parafusos das lâminas quanto a sinais de danos ou afrouxamento. Se estiverem danificados, eles deverão ser substituídos.

Se estiverem frouxos, utilize um torquímetro para apertar corretamente os parafusos da lâmina no torque especificado. Se não possuir um torquímetro, leve o cortador a um revendedor autorizado Honda para substituir ou apertar os parafusos.

Use somente parafusos e arruelas especiais genuínas Honda para a lâmina, pois eles foram projetados especialmente para esta finalidade. Os números das peças de reposição são mostrados na [página 36](#).



## SUBSTITUIÇÃO DAS LÂMINAS

1. Remova os dois parafusos das lâminas com uma chave soquete, 14 mm. Use um bloco de madeira para evitar que a lâmina gire ao remover os parafusos. Remova a lâmina.

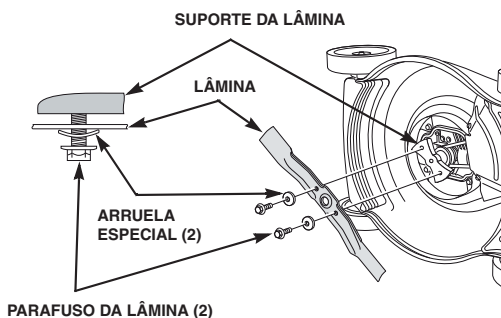

2. Limpe a sujeira e grama ao redor da área de montagem das lâminas.
3. Instale a lâmina afiada ou de reposição usando os dois parafusos e as arruelas especiais, conforme mostrado acima. Certifique-se de instalar o lado côncavo da arruela para cima (na direção do motor).

Os parafusos e arruelas da lâmina são especialmente projetados para esta aplicação. Ao substituir os parafusos e arruelas, utilize somente peças de reposição genuínas Honda.

4. Aperte os parafusos da lâmina com um torquímetro no torque especificado. Use um bloco de madeira para evitar que a lâmina gire ao apertar os parafusos.

### Torque do parafuso da lâmina: 49 – 59 N.m

Se não possuir um torquímetro, procure um revendedor autorizado Honda para apertar os parafusos da lâmina.



### CUIDADO

Se os parafusos da lâmina não forem apertados no torque correto, a lâmina poderá se soltar e ser arremessada do cortador.

Se a lâmina for arremessada do cortador, poderá ferir gravemente e até mesmo matar uma pessoa.

Certifique-se de que os parafusos da lâmina estejam apertados no torque correto.

## TROCA DE ÓLEO

Troque o óleo após o primeiro mês ou 5 horas de uso. Depois disso, troque o óleo a cada 6 meses ou 50 horas de uso. Troque o óleo com mais frequência quando utilizar o cortador sob carga elevada ou altas temperaturas. Veja nesta página o óleo de motor recomendado.

Drene o óleo usado enquanto o motor estiver quente. O óleo quente drena mais rápido e completamente.

Para reduzir as chances de riscar a lateral da base do cortador ou as rodas ao inclinar o cortador, coloque um pedaço de papelão ou pano no chão. O uso de uma bomba sifão disponível comercialmente economizará tempo e facilitará a troca de óleo.

1. Feche o registro de combustível (OFF) (página 7). Isso reduzirá a possibilidade de vazamento de combustível.
2. Limpe a área do gargalo de abastecimento de óleo; em seguida, remova a tampa do gargalo de abastecimento/ vareta medidora.
3. Coloque um recipiente adequado ao lado do cortador para coletar o óleo usado e então incline o cortador para o lado direito.

O óleo usado será drenado através do gargalo de abastecimento. Deixe o óleo drenar completamente.

Após a drenagem, leve o óleo para um centro de reciclagem ou posto de serviço local. Não jogue o óleo usado em ralos ou no solo.

4. Adicione o óleo recomendado. Não abasteça em excesso. Espere alguns minutos para o óleo se assentar no motor e então meça o nível de óleo (página 8).

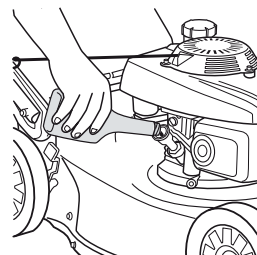
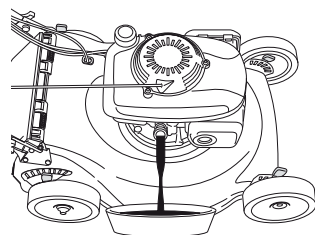

**Quantidade para reabastecimento: 0,35 – 0,40 litro**

### **▲ ATENÇÃO**

**O uso de óleos não detergentes pode reduzir a vida útil do motor e o uso de óleos 2 tempos pode danificá-lo.**

### **Óleo de Motor Recomendado**

O óleo é o elemento que mais afeta o desempenho e a vida útil do motor. Sempre troque o óleo de acordo com a Tabela de Manutenção (página 18).

**Óleo Genuíno Honda 10W30 SL JASO MA ou superior**

As outras viscosidades mostradas no gráfico podem ser usadas quando a temperatura média em sua região estiver dentro da faixa recomendada.

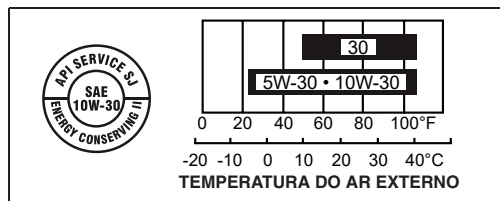

A viscosidade SAE e a classificação de serviço do óleo são indicadas na etiqueta API no recipiente de óleo. A Honda recomenda o uso de óleo com classificação de serviço API SL ou superior.

## FILTRO DE AR

Limpe o filtro de ar após as primeiras 25 horas de uso. Depois disso, limpe o filtro a cada 6 meses ou 50 horas de uso. Limpe o filtro com mais frequência sob condições de muita poeira. Troque o filtro a cada 2 anos ou 150 horas de uso.

Um filtro de ar devidamente limpo ajudará a evitar a entrada de sujeira no motor. A sujeira que entra no carburador pode ser levada para pequenas passagens no carburador, causando desgaste prematuro do motor. Essas pequenas passagens podem ficar obstruídas, causando problemas de partida ou funcionamento.

### ▲ ATENÇÃO

**Acionar o motor sem o filtro de ar, com o filtro danificado ou com a tampa do filtro instalada incorretamente permitirá a entrada de sujeira no motor, resultando em desgaste prematuro. Esse tipo de dano não é coberto pela garantia do produto (página 37).**

Recomendamos o uso do filtro genuíno Honda para assegurar que sua vedação e desempenho sejam conforme projetados. O uso de um filtro não genuíno Honda pode resultar na entrada de sujeira pelo filtro, causando danos ao motor ou sistema de combustível.

1. Pressione as linguetas da tampa e remova a tampa.
2. Remova o filtro da carcaça do filtro de ar.

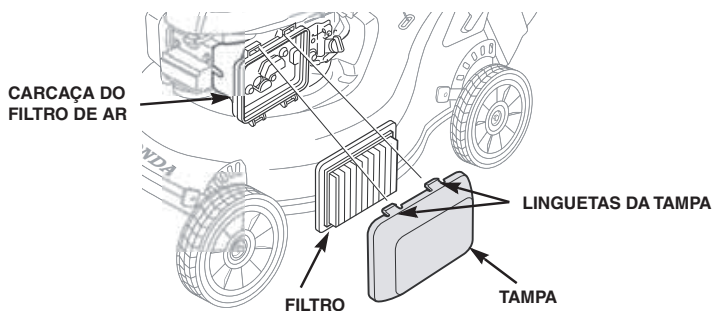

3. Inspeção o filtro. Substitua-o se estiver danificado.



4. Limpe o filtro batendo-o várias vezes contra uma superfície rígida para remover a sujeira, ou aplique ar comprimido (máximo de 30 psi (207 kPa)) através do filtro, de dentro para fora. Nunca tente escovar a sujeira; a escovação irá forçar a sujeira para dentro das fibras.
5. Limpe a sujeira do interior da carcaça do filtro de ar e cubra-a com um pano úmido. Tenha cuidado para evitar a entrada de sujeira no duto de ar que leva ao carburador.
6. Reinstale o filtro e a tampa. Certifique-se de que ambas as linguetas estejam travadas no lugar.

## VELA DE IGNIÇÃO

Troque a vela de ignição a cada 2 anos ou após 150 horas de uso.

**Vela de Ignição Recomendada: NGK - BPR5ES**

### ⚠ ATENÇÃO

**Uma vela de ignição incorreta pode causar danos ao motor.**

Para um bom desempenho, a vela de ignição deve apresentar a folga correta e estar livre de depósitos.

1. Deixe o motor esfriar, desacople o supressor de ruído da vela de ignição e limpe ao redor da área da vela.
2. Retire a vela de ignição com uma chave de vela, 21 mm.
3. Inspeção a vela de ignição. Substitua-a se os eletrodos estiverem desgastados ou se o isolador estiver trincado ou danificado.
4. Meça a folga da vela com um calibre de folga adequado.

**Folga: 0,7 – 0,8 mm**

Corrija a folga, se necessário, dobrando cuidadosamente o eletrodo lateral.

5. Instale a vela de ignição com cuidado, manualmente, para evitar danos à rosca.
6. Após a vela de ignição se assentar, aperte-a com uma chave de vela, 21 mm, para comprimir a arruela de vedação.

Ao reinstalar a vela usada, aperte-a de 1/8 a 1/4 de volta após a vela se assentar.

Ao instalar uma vela nova, aperte-a meia volta após a vela se assentar.

**Torque da vela de ignição: 20 N.m**

### ⚠ ATENÇÃO

**Uma vela de ignição solta pode esquentar excessivamente e danificar o motor. Uma vela muito apertada pode danificar a rosca do cabeçote.**

7. Instale o supressor de ruído na vela de ignição.

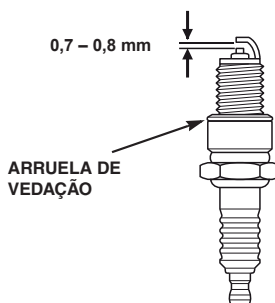

## DETENTOR DE FAGULHA (peça opcional)

A manutenção do detentor de fagulha deve ser efetuada a cada 100 horas para mantê-lo funcionando conforme projetado.

O motor do seu cortador de grama não vem equipado de fábrica com um detentor de fagulha.

Em algumas áreas, é ilegal operar motores sem o detentor de fagulha. Verifique as leis e regulamentações locais. Um detentor de fagulha opcional aprovado está disponível nos revendedores autorizados Honda. Veja a [página 36](#) para os números das peças.

1. Deixe o motor esfriar e desconecte o supressor de ruído da vela de ignição.
2. Remova os três parafusos flange e o protetor térmico. Remova o parafuso de fixação e o detentor de fagulha do silencioso.
3. Verifique quanto a depósitos de carvão no detentor de fagulha e no orifício de escapamento. Use uma escova para remover os depósitos de carvão da tela. Substitua a tela se estiver rasgada ou danificada.
4. A instalação é efetuada na ordem inversa da remoção. Aperte todos os parafusos firmemente.

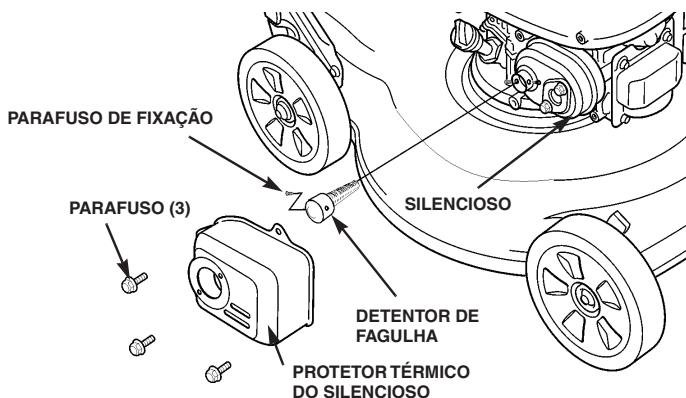

## INSPEÇÃO DO CONTROLE DA LÂMINA

1. Ligue o motor em local aberto.
2. Solte a alavanca de controle da lâmina; o motor deverá parar rapidamente. Caso contrário, leve o cortador a um revendedor autorizado Honda para efetuar o reparo.

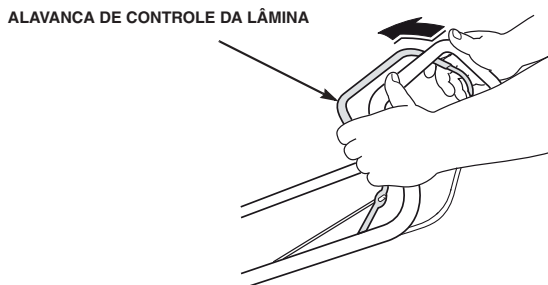

Se o motor estava ligado, deixe-o esfriar antes de colocar o cortador no veículo de transporte. Se o motor e sistema de escapamento estiverem quentes, você poderá sofrer queimaduras ou eles poderão incendiar alguns materiais.

Gire o registro de combustível para a posição OFF. Isso evitará o transbordamento de combustível no carburador e reduzirá a possibilidade vazamento de combustível.

Se não tiver uma rampa disponível, duas pessoas deverão levantar o cortador para colocá-lo ou retirá-lo do veículo de transporte, mantendo-o nivelado.

Posicione o cortador de maneira que as quatro rodas estejam apoiadas no assoalho do veículo de transporte. Prenda o cortador com cordas ou cintas e coloque calços nas rodas. Mantenha as cordas ou cintas de amarração afastadas dos controles, alavancas de ajuste, cabos e carburador.

Dobre o guidão para que o cortador ocupe menos espaço ([página 28](#)).

## ARMAZENAMENTO

---

Uma preparação adequada para o armazenamento é essencial para manter o cortador livre de problemas e com boa aparência. Para ajudar a evitar que a ferrugem e corrosão afetem o funcionamento e a aparência do cortador, e para facilitar a partida do motor após o armazenamento, siga as instruções descritas nesta seção para:

- Drenar o combustível e realize pane seca
- Trocar o óleo e cobrir o cilindro do motor
- Limpar o cortador e o motor
- Selecionar o local de armazenamento.

## COMBUSTÍVEL

Veja "COMO EVITAR PROBLEMAS RELACIONADOS AO COMBUSTÍVEL" na [página 35](#) quanto aos procedimentos recomendados para evitar problemas relacionados ao combustível.

A Garantia do produto não cobre danos ao sistema de combustível ou problemas de desempenho do motor resultantes da preparação inadequada para o armazenamento.

## LIMPEZA

### Base do Cortador

Antes de lavar a parte inferior da base do cortador, desligue o motor e gire o registro de combustível para a posição OFF. Apoie o cortador no lado direito de maneira que o lado da tampa do tanque de combustível fique virada para cima. Isso ajudará a evitar vazamento de combustível e dificuldade na partida causada por transbordamento de combustível no carburador. Use luvas grossas para proteger as mãos da lâmina.

Tome cuidado para evitar que a água atinja os controles e cabos.

### Motor

Lave o motor manualmente e tome cuidado para evitar a entrada de água no filtro de ar e na abertura de escapamento.

### **▲ ATENÇÃO**

**O uso de uma mangueira de jardim ou equipamento de lavagem sob pressão pode forçar a água para o interior do filtro de ar. A água no filtro de ar pode molhar o elemento e entrar no carburador ou cilindro do motor, causando danos. O contato da água com o motor quente pode causar danos. Se o motor estava em funcionamento, deixe-o esfriar antes da lavagem.**

## SECAGEM

Após lavar o cortador, seque todas as superfícies acessíveis.

Coloque o cortador com as rodas apoiadas sobre uma superfície plana. Ligue o motor em local aberto e deixe-o ligado até atingir a temperatura normal de funcionamento para evaporar toda a água remanescente no motor.

Desligue o motor e deixe-o esfriar.

Após o cortador estar limpo e seco, retoque qualquer dano à pintura e cubra outras áreas que possam enferrujar com uma camada fina de óleo.

## ÓLEO

Troque o óleo do motor (veja a página 21).

Adicione óleo no cilindro do motor para evitar ferrugem.

1. Remova a vela de ignição (página 23).
2. Coloque uma colher de chá (5 cm<sup>3</sup>) de óleo de motor novo no cilindro para evitar que enferruje.
3. Puxe a corda de partida várias vezes para distribuir o óleo no interior do cilindro.
4. Reinstale a vela de ignição.
5. Puxe a corda de partida lentamente até sentir resistência e então retorne a manopla de partida gentilmente. Isso irá fechar as válvulas de modo a umidade não poderá entrar no cilindro do motor.

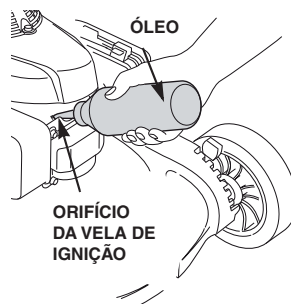

## LOCAL DE ARMAZENAMENTO

Se o cortador for permanecer armazenado com gasolina no tanque de combustível e carburador, é importante reduzir o risco de ignição dos vapores de gasolina. Escolha uma área de armazenamento seca e bem ventilada, longe de qualquer aparelho que opere com chamas, como fornos, aquecedores de água ou secadoras de roupas. Além disso, evite qualquer área com motores elétricos que produzam faísca, ou onde ferramentas elétricas são operadas.

Certifique-se de que o registro de combustível esteja na posição OFF para reduzir a possibilidade de vazamento de combustível.

Coloque o cortador com as rodas apoiadas sobre uma superfície plana. Se o motor ficar inclinado, poderá ocorrer vazamento de combustível ou óleo.

Com o motor e o sistema de escapamento frios, cubra o cortador para impedir a entrada de poeira. Se estiverem quentes, o motor e o sistema de escapamento podem inflamar ou derreter alguns materiais. Não use plástico como cobertura para proteger o motor contra a poeira. Uma capa não porosa reterá a umidade ao redor do cortador, causando ferrugem e corrosão.

## COLOCAÇÃO EM USO APÓS O ARMAZENAMENTO

Ao desdobrar o guidão, certifique-se de travar os botões de ajuste para fixá-lo na posição de corte.

Inspeccione o cortador conforme descrito em "ANTES DE CADA OPERAÇÃO" na página 10.

Se foi aplicado óleo no interior do cilindro durante a preparação para o armazenamento, o motor poderá soltar fumaça por um breve período durante a partida.

---

## GUIDÃO

1. Solte os botões de trava do guidão.
2. Pressione e mantenha pressionada a alavanca de controle da lâmina.
3. Empurre o cortador para a frente. Não deixe que o cabo fique preso ou dobrado.

Ao desdobrar o guidão, certifique-se de apertar os botões de ajuste para fixá-lo na posição de corte.

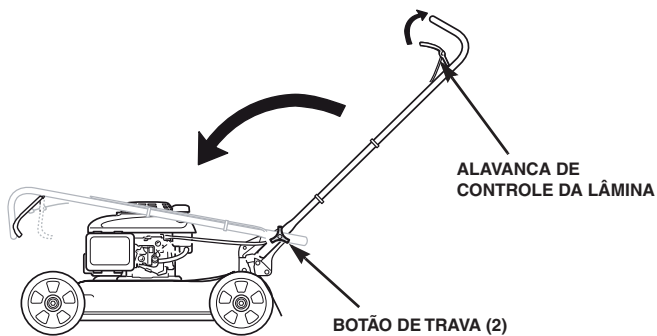

## O MOTOR NÃO DÁ PARTIDA

| Possível Causa                                                                                              | Correção                                                                 |
|-------------------------------------------------------------------------------------------------------------|--------------------------------------------------------------------------|
| Controle da lâmina não acoplado                                                                             | Mantenha a alavanca de controle pressionada contra o guidão (página 16). |
| Registro de combustível fechado (OFF)                                                                       | Abra o registro de combustível (ON) (página 7).                          |
| Falta de combustível                                                                                        | Reabasteça (página 12).                                                  |
| Combustível deteriorado: motor armazenado com combustível ou reabastecido com combustível deteriorado       | Abasteça com gasolina nova (página 12).                                  |
| Vela de ignição defeituosa, contaminada ou com folga incorreta.                                             | Ajuste a folga ou substitua a vela de ignição (página 23).               |
| Vela de ignição contaminada com combustível (motor afogado).                                                | Seque e reinstale a vela de ignição.                                     |
| Filtro de combustível obstruído, mau funcionamento do carburador, falha de ignição, válvulas travadas, etc. | Leve o cortador a um revendedor autorizado Honda para efetuar o reparo.  |

## PERDA DE POTÊNCIA

| Possível Causa                                                                                              | Correção                                                                                                                                                       |
|-------------------------------------------------------------------------------------------------------------|----------------------------------------------------------------------------------------------------------------------------------------------------------------|
| A grama está muito alta                                                                                     | Aumente a altura de corte (página 11), corte uma faixa mais estreita, empurre o cortador a uma velocidade de deslocamento menor, ou corte com mais frequência. |
| A grama está muito molhada                                                                                  | Deixe a grama secar.                                                                                                                                           |
| A base do cortador está obstruída<br>Limpe a base do cortador (página 26).                                  |                                                                                                                                                                |
| Filtro de ar obstruído                                                                                      | Limpe ou substitua o filtro de ar (página 22).                                                                                                                 |
| Combustível deteriorado: motor armazenado com combustível ou reabastecido com combustível deteriorado       | Abasteça com gasolina nova (página 12).                                                                                                                        |
| Filtro de combustível obstruído, mau funcionamento do carburador, falha de ignição, válvulas travadas, etc. | Leve o cortador a um revendedor autorizado Honda para efetuar o reparo.                                                                                        |

## VIBRAÇÕES

| Possível Causa                                                                  | Correção                                                                |
|---------------------------------------------------------------------------------|-------------------------------------------------------------------------|
| Gramma e detritos alojados sob a base do cortador                               | Limpe a base do cortador (página 26).                                   |
| A lâmina está frouxa                                                            | Aperte os parafusos da lâmina (página 20).                              |
| A lâmina está empenada, danificada ou desbalanceada devido à afiação inadequada | Leve o cortador a um revendedor autorizado Honda para efetuar o reparo. |
| Dano mecânico, tal como árvore de manivelas empenada                            |                                                                         |

## PROBLEMAS DE CORTE

| Possível Causa                                                          | Correção                                                                                                                                                                                              |
|-------------------------------------------------------------------------|-------------------------------------------------------------------------------------------------------------------------------------------------------------------------------------------------------|
| O cortador está se movendo muito rápido para as condições de corte      | Empurre o cortador mais devagar.                                                                                                                                                                      |
| Alavancas de ajuste da altura de corte ajustadas em posições diferentes | Ajuste todas as alavancas na mesma posição de altura de corte (página 11).                                                                                                                            |
| A base do cortador está obstruída                                       | Limpe a base do cortador (página 26).                                                                                                                                                                 |
| A grama está muito molhada                                              | Deixe a grama secar.                                                                                                                                                                                  |
| A grama está muito alta                                                 | <ul style="list-style-type: none"><li>• Aumente a altura de corte.</li><li>• Corte uma faixa mais estreita.</li><li>• Empurre o cortador mais devagar.</li><li>• Corte com mais frequência.</li></ul> |
| A lâmina está cega, desgastada ou danificada                            | Afie ou substitua a lâmina, se necessário (página 19).                                                                                                                                                |
| Lâmina incorreta instalada                                              | Instale a lâmina correta (página 19).                                                                                                                                                                 |



## LOCALIZAÇÃO DOS NÚMEROS DE SÉRIE

### NÚMERO DE SÉRIE DO CHASSI

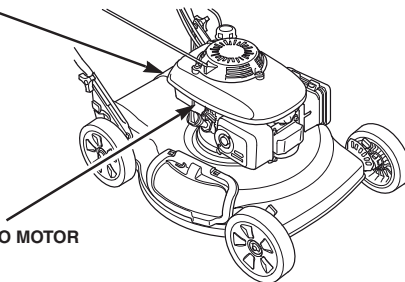

### NÚMERO DE SÉRIE DO MOTOR

Há dois números de série, um do motor e outro do chassi do cortador. Anote os números de série do motor e do chassi nos espaços abaixo. Os números de série serão necessários para solicitar peças e fazer questionamentos técnicos ou reclamações de garantia.

Número de série do motor \_\_\_\_\_

Número de série do chassi \_\_\_\_\_

Data da compra \_\_\_\_\_

## OPERAÇÃO EM ALTITUDES ELEVADAS

Em altitudes elevadas, a mistura de ar-combustível padrão do carburador é muito rica. O desempenho cai e o consumo de combustível aumenta. Uma mistura muito rica também produzirá depósitos na vela de ignição e causará dificuldade na partida.

A operação por longos períodos em altitudes diferentes para as quais este motor foi certificado pode aumentar as emissões.

O desempenho em altitudes elevadas pode ser melhorado através de modificações específicas no carburador. Se o cortador for operado em altitudes acima de 1.500 metros, procure o seu revendedor autorizado para efetuar a modificação no carburador. O motor, quando operado em altitudes elevadas e com as modificações do carburador para uso em altitudes elevadas, atenderá a cada norma de emissões ao longo de sua vida útil.

Mesmo com a modificação do carburador, a potência do motor diminui cerca de 3,5% para cada 300 metros em altitude. O efeito da altitude na potência será maior se nenhuma modificação for feita no carburador.

### **▲ ATENÇÃO**

Quando o carburador é modificado para operação em altitudes elevadas, a mistura de ar/combustível fica muito pobre para uso em baixas altitudes. A operação em altitudes inferiores a 1.500 metros com um carburador modificado pode causar superaquecimento, resultando em sérios danos ao motor. Para uso em baixas altitudes, procure seu revendedor autorizado para reajustar o carburador nas especificações originais de fábrica.

---

## SISTEMA DE CONTROLE DE EMISSÕES

### Fontes de Emissões

O processo de combustão produz monóxido de carbono, óxidos de nitrogênio e hidrocarbonetos, entre outros elementos. O controle dos hidrocarbonetos e óxidos de nitrogênio é muito importante pois, sob certas condições, eles reagem para formar uma névoa fotoquímica quando expostos à luz solar. O monóxido de carbono não reage da mesma maneira, porém é tóxico.

A Honda utiliza proporções corretas da mistura ar/combustível e outros sistemas de controle de emissões necessários para reduzir as emissões de monóxido de carbono, óxidos de nitrogênio e hidrocarbonetos. Além disso, os sistemas de combustível da Honda utilizam componentes e tecnologias de controle para reduzir as emissões evaporativas.

As instruções e procedimentos abaixo devem ser seguidos a fim de manter as emissões do seu motor Honda dentro dos padrões de emissões.

### Adulteração e Alteração

#### **▲ ATENÇÃO**

**A adulteração ou alteração do sistema de controle de emissões pode aumentar as emissões acima dos limites legais.**

Entre os atos que constituem adulterações, encontram-se:

- A remoção ou alteração de qualquer componente dos sistemas de admissão, combustível e escapamento.
- A alteração ou desabilitação do mecanismo de ajuste de rotações para fazer com que o motor trabalhe fora dos seus parâmetros de projeto.

### Problemas que Podem Afetar as Emissões

Se observar qualquer um dos seguintes sintomas, procure um revendedor autorizado para inspecionar e reparar o motor.

- Dificuldade na partida ou o motor morre após a partida
- Marcha lenta irregular
- Falha de ignição, contraexplosão ou combustão retardada
- Fumaça de escapamento preta ou alto consumo de combustível

### Peças de Reposição

Os sistemas de controle de emissões do seu novo motor Honda foram projetados, fabricados e certificados em conformidade com as normas e regulamentos de emissões vigentes. Recomendamos o uso de peças genuínas Honda sempre que efetuar a manutenção. As peças de reposição originais são fabricadas dentro dos mesmos padrões das peças originais do motor, assim, você pode ter certeza de seu desempenho. A utilização de peças de reposição que não apresentem o projeto original e o mesmo nível de qualidade pode prejudicar a eficácia do sistema de controle de emissões.

Os fabricantes de peças do mercado de reposição assumem a responsabilidade de que a peça não afetará negativamente o desempenho das emissões. O fabricante ou reconstrutor da peça deve assegurar que o seu uso não resultará em falha do motor no atendimento às normas de emissões.

## Manutenção

Siga a Tabela de Manutenção na [página 18](#). Lembre-se de que a tabela é baseada no pressuposto de que o equipamento será utilizado para os fins projetados. A operação prolongada sob carga elevada ou alta temperatura, ou uso em condições muito úmidas ou poeirentas, exigirá uma manutenção mais frequente.

## Índice de Ar

Uma etiqueta com Informações do Índice de Ar está fixada em motores certificados quanto ao tempo de durabilidade de emissões de acordo com os requisitos das normas vigentes.

O gráfico de barras tem por objetivo fazer com que você, nosso cliente, possa comparar o desempenho de emissões dos motores disponíveis. Quanto menor o Índice de Ar, menos poluição.

A descrição da durabilidade tem por objetivo apresentar informações relativas ao período de durabilidade de emissões do motor. O termo descritivo indica o período de vida útil do sistema de controle de emissões.

| <b>Termo Descritivo</b> | <b>Aplicável ao Período de Durabilidade do Sistema de Emissões</b> |
|-------------------------|--------------------------------------------------------------------|
| Moderado                | 50 horas (0 – 80 cc)                                               |
|                         | 125 horas (acima de 80 cc)                                         |
| Intermediário           | 125 horas (0 – 80 cc)                                              |
|                         | 250 horas (acima de 80 cc)                                         |
| Estendido               | 300 horas (0 – 80 cc)                                              |
|                         | 500 horas (acima de 80 cc)                                         |
|                         | 1000 horas (225 cc ou mais)                                        |

## ESPECIFICAÇÕES

### Características do Cortador

|            |                                                                                                                                                          |
|------------|----------------------------------------------------------------------------------------------------------------------------------------------------------|
| HRS2165PKA | Cortador de grama giratório Honda de empurrar, base do cortador de 53 cm, freio do rotor do alternador, descarga lateral, Sistema de Afogador Automático |
|------------|----------------------------------------------------------------------------------------------------------------------------------------------------------|

### Dimensões e Pesos

|                      |            |
|----------------------|------------|
| Comprimento          | 1554 mm    |
| Largura              | 585 mm     |
| Altura total         | 948 mm     |
| Peso seco            | 27,8 kg    |
| Largura de corte     | 530 mm     |
| Alturas de corte (6) | 26 – 88 mm |

## Projeto e Desempenho do Motor

|                    |                                                                |
|--------------------|----------------------------------------------------------------|
| Modelo             | GCV160                                                         |
| Tipo               | 4 tempos, comando no cabeçote, monocilíndrico, arrefecido a ar |
| Cilindrada         | 160 cc                                                         |
| Diâmetro x curso   | 64,0 x 50,0 mm                                                 |
| Taxa de compressão | 8,5:1                                                          |
| Sistema de ignição | Ignição transistorizada com imã                                |

## Manutenção

| Item                            | Descrição                                                                                                                         | Página                    |
|---------------------------------|-----------------------------------------------------------------------------------------------------------------------------------|---------------------------|
| Combustível                     | Gasolina Comum<br>Capacidade: 0,93 litro<br>Veja "COMO EVITAR PROBLEMAS RELACIONADOS AO COMBUSTÍVEL" na <a href="#">página 35</a> | <a href="#">página 12</a> |
| Torque do Parafuso da Lâmina    | 49 – 59 N.m                                                                                                                       | <a href="#">página 20</a> |
| Óleo do Motor                   | SAE 10W-30, API SL ou superior<br>Capacidade: 0,50 litro<br>Quantidade para reabastecimento:<br>0,35 – 0,40 litro*                | <a href="#">página 21</a> |
| Vela de Ignição                 | Tipo NGK - BPR5ES<br>Folga: 0,7 – 0,8 mm                                                                                          | <a href="#">página 23</a> |
| Rotação Máxima Controlada       | 3.100 +0/-150 rpm**                                                                                                               | Manual de Serviços        |
| Folga das válvulas (motor frio) | Admissão: 0,15 ± 0,04 mm<br>Escapamento: 0,20 ± 0,04 mm                                                                           | Manual de Serviços        |

\* A quantidade real irá variar devido ao óleo residual no motor. Sempre use a vareta medidora para confirmar o nível real ([página 12](#)).

\*\* Não tente aumentar a rotação do motor acima da rotação máxima controlada; a lâmina poderá quebrar e se soltar.

## COMO EVITAR PROBLEMAS RELACIONADOS AO COMBUSTÍVEL

Quando devidamente mantido, o seu cortador de grama Honda oferecerá muitos anos de funcionamento livre de problemas. Isso inclui o sistema de combustível. No entanto, a gasolina pode se deteriorar rapidamente (em cerca de 30 dias), causando problemas de partida ou funcionamento e, em alguns casos, danos ao sistema de combustível. A maioria dos problemas relacionados ao combustível pode ser evitada se as precauções abaixo forem seguidas. Danos ao sistema de combustível e problemas de desempenho do motor resultantes do uso de gasolina deteriorada não são cobertos pela Garantia do Produto (veja a página 37).

### SIGA ESTAS PRECAUÇÕES PARA EVITAR A MAIORIA DOS PROBLEMAS RELACIONADOS AO COMBUSTÍVEL

| <b>Durante a Estação Normal de Corte de Grama</b>                                                                                                                                                                                                    | <b>Razão</b>                                                                                                                                                                                           |
|------------------------------------------------------------------------------------------------------------------------------------------------------------------------------------------------------------------------------------------------------|--------------------------------------------------------------------------------------------------------------------------------------------------------------------------------------------------------|
| Armazene a gasolina somente num recipiente limpo, de plástico, vedado e aprovado para o armazenamento de combustível.<br>Guarde o recipiente de gasolina em local protegido do sol; se o recipiente tiver um respiro, mantenha-o fechado.            | Os recipientes plásticos eliminam o risco da ferrugem e contaminantes metálicos do recipiente entrarem no sistema de combustível. A gasolina se deteriorará mais rápido quando exposta ao ar e ao sol. |
| Mantenha o filtro de ar limpo e devidamente mantido. Inspeccione o filtro antes de cada uso.                                                                                                                                                         | Um filtro de ar devidamente mantido ajudará a evitar a entrada de sujeira no carburador. As pequenas passagens no interior do carburador podem ficar obstruídas.                                       |
| <b>Mais de 3 dias</b>                                                                                                                                                                                                                                | <b>Razão</b>                                                                                                                                                                                           |
| Ligue o motor e deixe-o funcionar o suficiente até que a gasolina seja esvaziada de todo o sistema de combustível, incluindo do tanque de combustível. Não permita que a gasolina permaneça no tanque de combustível do cortador por mais de 3 dias. | A prática correta é esvaziar o sistema de combustível para armazenamento prolongado.                                                                                                                   |

### PEÇAS, ACESSÓRIOS E ITENS DE SERVIÇO

Contate um revendedor autorizado Honda para adquirir as seguintes peças genuínas Honda (ou similares) para o seu cortador de grama.

#### Peças de Reposição

| Item               | Número da Peça  | Notas                                      |
|--------------------|-----------------|--------------------------------------------|
| Vela de ignição    | 98079-55846     | NGK (marca) BPR5ES                         |
| Filtro de ar       | 17211-Z8B-901   | Papel                                      |
| Lâmina             | 72511-VG3-000   |                                            |
| Parafuso da lâmina | 90105-VA3-J01   | São necessários 2 parafusos,<br>10 x 25 mm |
| Arruela de pressão | 90502-VG3-000   |                                            |
| Roda/pneu          | 44710-VL0-L01ZB | Dianteiro                                  |
|                    | 44710-VE2-M01ZD | Traseiro                                   |

#### Acessórios

| Item                       | Número da Peça | Notas                                                                  |
|----------------------------|----------------|------------------------------------------------------------------------|
| Kit de detentor de fagulha | 06180-Z0J-000  | Inclui detentor de fagulha,<br>plaqueta de identificação e<br>parafuso |
| Lâmina inferior            | 72511-VE1-020  | Jogo de lâmina dupla, superior<br>e inferior, opcional                 |
| Lâmina superior            | 72531-VE2-020  |                                                                        |

### INFORMAÇÕES SOBRE O SERVIÇO DE GARANTIA

Os revendedores apresentam profissionais especialmente treinados. Eles poderão responder a quaisquer dúvidas. Se encontrar um problema que seu revendedor não resolva satisfatoriamente, solicitamos que leve o caso à gerência do revendedor.

O Gerente de Serviços ou o Gerente Geral poderá ajudá-lo. A maioria dos casos é resolvida desta maneira.

Se ainda assim o problema não for solucionado, entre em contato com o Departamento de Relacionamento com o Cliente Honda, que tomará as providências para assegurar sua satisfação.

---

#### NOTA

Para facilitar o atendimento, tenha em mãos as seguintes informações

- nome, endereço, telefone do proprietário e CPF/CNPJ;
  - modelo e tipo do gerador;
  - número de série do motor e número do chassi;
  - data de aquisição e horas de uso;
  - revendedor ou concessionária na qual efetuou o serviço.
- 

**Departamento de Relacionamento com o Cliente**

**0800-055 22 21**

Horário de atendimento

Segunda a sexta-feira das 08h30 às 18h (dias úteis)





# HONDA Certificado de Garantia

|                 |                                    |                                       |
|-----------------|------------------------------------|---------------------------------------|
| CONDIÇÃO DE USO | <input type="checkbox"/> DOMÉSTICO | <input type="checkbox"/> PROFISSIONAL |
|-----------------|------------------------------------|---------------------------------------|

|        |              |
|--------|--------------|
| MODELO | Nº DO CHASSI |
|--------|--------------|

|             |               |
|-------------|---------------|
| Nº DO MOTOR | DATA DE VENDA |
|-------------|---------------|

|                   |
|-------------------|
| Nº DA NOTA FISCAL |
|-------------------|

|      |
|------|
| NOME |
|------|

|          |        |    |
|----------|--------|----|
| ENDEREÇO | CIDADE | UF |
|----------|--------|----|

A **MOTO HONDA DA AMAZÔNIA LTDA.** garante o produto novo distribuído por seus revendedores, contra efetivos defeitos de material ou fabricação, a partir do término do período de garantia legal de 3 (três) meses, pelos períodos contratuais descritos abaixo, conforme determina o código de defesa do consumidor, válidos a partir da data de venda registrada em nota fiscal emitida pelo revendedor. Os serviços em garantia deverão ser executados em qualquer revendedor ou oficina autorizada pela Honda e constarão do reparo e substituição gratuitos das peças defeituosas, sujeitas às exclusões e limitações descritas a seguir:

## Período de Garantia

O período total de garantia dos produtos compõe-se da soma dos períodos legal e contratual, de acordo com as restrições a seguir definidas:

- 9 (nove) meses de período contratual, a partir do término do período legal para produtos destinados a uso residencial e eventual do produto, sem caracterizar a utilização do produto como instrumento ou meio de produção econômica. Totalizando 12 meses de garantia.
- 3 (três) meses de período contratual a partir do término do período legal para produtos destinados a uso profissional, caracterizado pela utilização do produto como instrumento ou meio de produção econômica e de forma intensiva. Totalizando 6 meses de garantia.

|                     |                              |
|---------------------|------------------------------|
| REVENDEDOR VENDEDOR | MOTO HONDA DA AMAZÔNIA LTDA. |
|---------------------|------------------------------|

CARIMBO

# OBSERVAÇÕES

## Exclusões da Garantia

Os seguintes itens não fazem parte da garantia:

- a) danos causados pela utilização do produto além da sua capacidade nominal especificada;
- b) desgaste natural e corrosão do produto devido à conservação inadequada;
- c) ocorrência de situações que a Honda determine que não afetam a segurança ou o funcionamento normal, como vibrações ou ruídos mecânicos;
- d) serviços de limpeza, ajuste e manutenção regular;
- e) danos decorrentes de utilização de gasolina adulterada ou contaminada;
- f) custos decorrentes do encaminhamento do produto à assistência técnica e custos relativos à saída de mecânicos para atendimento e execução de serviços externos.

## A Garantia será cancelada se:

- a) qualquer reparo ou revisão for executado fora dos revendedores e oficinas autorizadas pela Honda;
- b) forem feitas quaisquer alterações das características originais do produto;
- c) for constatado o uso ou adaptação de peças ou acessórios não originais que afetem a qualidade e a segurança do produto.

## Observações:

Para qualquer reclamação ou serviço dentro da garantia, é necessária a apresentação do certificado de garantia e da nota fiscal de compra (ou cópia).

A Honda atende o produto em garantia através de seus revendedores e lojas especiais credenciadas pela Honda, e se constatada a deficiência de material ou de fabricação, o serviço será efetuado gratuitamente, com exceção dos custos de transporte, peças e materiais não cobertos pela garantia. A Honda tem exclusividade em dar pareceres e não autoriza outra pessoa a se responsabilizar ou julgar qualquer defeito apresentado durante a vigência da garantia.

A substituição ou reparo, em qualquer circunstância, será da peça deficiente e outras estritamente necessárias, e em hipótese alguma haverá a substituição de subconjuntos, nem tão pouco do produto integralmente.

Quando da solicitação de garantia, deverá ser apresentado o produto completo e nunca a peça defeituosa separadamente.

Siga corretamente as instruções de uso e manutenção constantes no MANUAL DE INSTRUÇÕES DE USO.

As peças defeituosas em garantia são de propriedade da Honda.

A Honda reserva-se o direito de alterar os termos desta garantia, bem como os seus produtos, a qualquer tempo.

|                           |                                                                              |                          |                                                                                             |
|---------------------------|------------------------------------------------------------------------------|--------------------------|---------------------------------------------------------------------------------------------|
| Modelo / Produto          |                                                                              | Nº do Chassi             |                                                                                             |
| Nº do Motor               |                                                                              | Nome do Revendedor       |                                                                                             |
| Cidade                    |                                                                              | Cód. Assistência Técnica |                                                                                             |
| Nome / Razão Social       |                                                                              |                          | CPF / CNPJ                                                                                  |
| Data de Nascimento<br>/ / | Sexo <input type="checkbox"/> Masculino<br><input type="checkbox"/> Feminino | Estado Civil             | Condição de Uso <input type="checkbox"/> Doméstico<br><input type="checkbox"/> Profissional |
| Endereço                  |                                                                              |                          |                                                                                             |
| Bairro                    |                                                                              | Cidade                   |                                                                                             |
| CEP                       | Estado                                                                       | DDD                      | Telefone                                                                                    |
| Email                     |                                                                              | DDD                      | Telefone Celular                                                                            |

## ITENS A SEREM VERIFICADOS ANTES DA ENTREGA DO PRODUTO

### INSPEÇÃO

- Verificar o estado da embalagem e do produto.
- Conferir o manual do proprietário (em português) e os acessórios.
- Colocar óleo e gasolina.
- Verificar o funcionamento do motor e parte elétrica.
- Recolocar o produto na embalagem com o motor frio.

### ORIENTAÇÃO

- Precauções e segurança no uso do produto.
- Orientação de uso do produto – localização, função e acionamento dos controles.
- Orientação de aplicação do produto de acordo com a necessidade do cliente.
- Programa de manutenção.
- Procedimentos para transporte e armazenamento do produto.
- Termos e validade da garantia.

Ao assinar o presente termo, estou ciente que este produto foi manufacturado pela American Honda Motor CO., INC, sob o escopo do Sistema de Gestão de Qualidade de sua fábrica de origem, e sujeito aos procedimentos de garantia e serviços pós-venda esclarecidos no Manual do Proprietário, estando de acordo com o seu conteúdo.

(Declaro haver recebido as orientações acima)

\_\_\_\_\_  
ASSINATURA DO GER. DE SERVIÇOS

\_\_\_\_\_  
ASSINATURA DO CLIENTE

**ATENÇÃO:** O NÃO ENVIO À HONDA DEVIDAMENTE PREENCHIDO ACARRETRARÁ NO CANCELAMENTO DA GARANTIA. EXIJA-O DE SEU REVENDEDOR.

# PESQUISA

Favor responder as perguntas de 1 a 5.

## PESSOA FÍSICA

### 1. Qual a sua profissão?

.....  
.....

## PESSOA JURÍDICA

### 1. Qual o ramo de atividade?

- Governo.....  1  
Comércio.....  2  
Indústria.....  3  
Serviços.....  4  
Agropecuária.....  5  
Outros.....  6

Especifique

.....  
.....

Qual o seu cargo?

.....  
.....

### 2. Utilização do produto: Cortador de Grama

- Jardinagem.....  1  
Parque.....  2  
Condomínio.....  3  
Indústria.....  4  
Residência.....  5  
Outros.....  6

Especifique

.....  
.....

### 3. Como você tomou conhecimento do produto Honda?

- Jornal.....  1  
Revistas de assuntos gerais.....  2  
Revistas especializadas.....  3  
Rádio.....  4  
Concessionárias.....  5  
Amigos.....  6  
Outros.....  7

Especifique

.....  
.....  
.....

### 4. Você já utilizava algum equipamento similar?

- Sim.....  1  
Não.....  2

### 5. Qual a marca e modelo do produto que você usava?

- A – .....  
.....  
.....  
B – .....  
.....  
.....



**HONDA**  
The Power of Dreams